



MANUAL

STEP
LOCK

När det måste fungera

STEP
LOCK

SNABBGUIDE

STEP HANDLE READER ST2012

Version 3

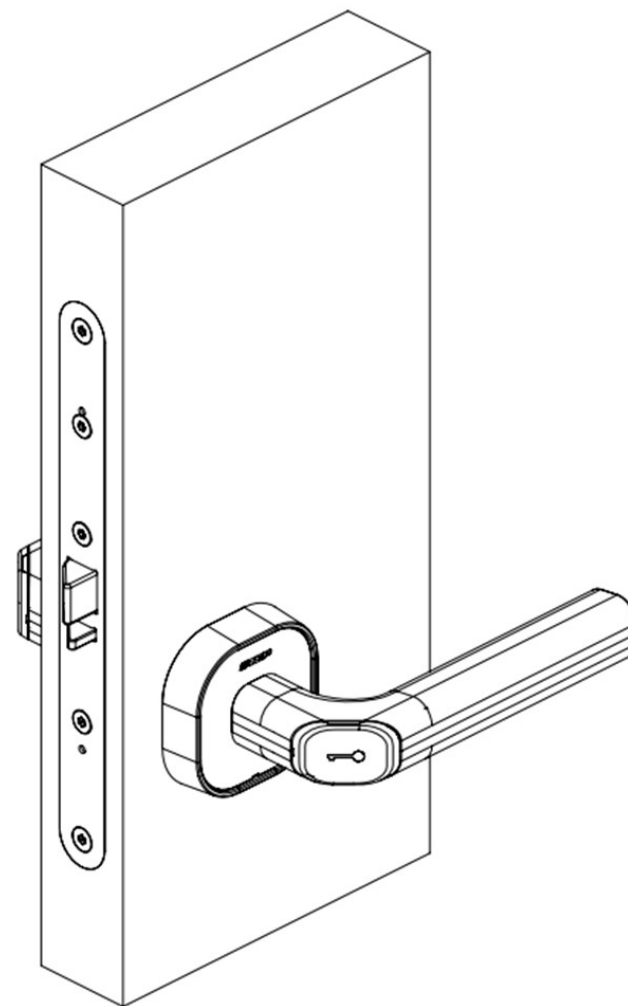

I förpackningen

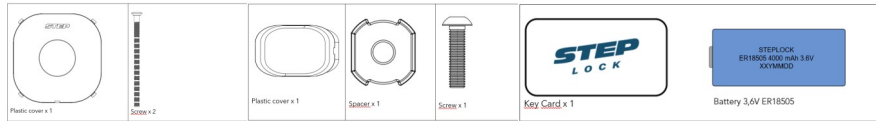

Introduktion

ST2012 Handle reader drivs av ett 3,6V battery. ER18505. Enheten är en BLE-enhet (Bluetooth). För att styra enheten behöver du ladda ner appen StepLock Lite från Appstore eller Play store.

Installation

Dörrbladsläsaren kan monteras på ett standard låshus, dorndjup 50 mm i modul eller modernt utförande samt Euro-DIN. Du ansluter enkelt enheten enligt anvisningar i guiden.

App

1. Ladda ner Steplock lite från Play store (Android) eller Appstore (IOS),
2. Skapa ett konto om du inte redan har ett.
3. Logga in

(NYTT SYSTEM) för att lägga till fler enheter se punkt 8-10

4. Tryck på kugghjulet och välj "Skapa system"
- OBS!** Kontot som skapar systemet blir systemägare. Vi rekommenderar att man skapar systemet med slutanvändarens konto
5. Tryck på Scan QR, och skanna QR-koden på baksidan av enheten du installerar.
6. Ge systemet ett namn och tryck på Skapa.
7. Nu är ditt nya system igång. Gå till Administration och gör inställningar för enheten.

(NYA ENHETER)

8. Om du vill lägga till fler enheter gå till "Administration" -> "Hantera enheter"
9. Tryck "Lägg till enhet" uppe i vänstra hörnet.
10. Välj skanna QR-kod och skanna enheten.

(ENHETSINSTÄLLNINGAR)

11. Du kan ändra enhetsinställningar genom att öppna enheten i "Administration -> "Hantera enheter" -> "Tryck på din enhet"
12. För ST2012 kan du justera öppningstid, Schema och namn.

(BJUD IN ANVÄNDARE)

13. Bjud in användare till systemet genom att gå till "Administration" -> "Hantera e-nycklar" -> "Lägg till e-nyckel"
14. Lägg till användarens namn i fältet Namn.
15. Lägg till användarens e-post i fältet E-post.
16. Välj roll (Administration eller Användare) En administratör kan administrera systemet och en användare kan endast öppna de dörrar den specifika användaren fått tillgång till. Det kan bara vara två administratörer.
17. Tryck på Spara
18. Grattis—ditt nya system är klart att användas.

Montering

1. Sätt tryckespinnen i dörrhandtaget så att fjädern klickar in i hålet. Kontrollera att den sitter ordentligt fast.
2. Installera det yttre handtaget på utsidan av dörren.
3. Installera den inre rosetten med två skruvar och tryck plastlocket på plats.
4. Installera det inre handtaget och tryck sedan plastlocket på plats.
5. Dra ut batteri-fliken för att starta handtaget.

För att öppna batterilock krävs en 1,5 mm insexnyckel
Batteri: ST2089

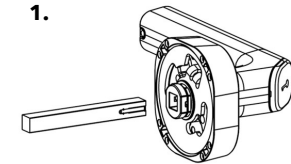

2.

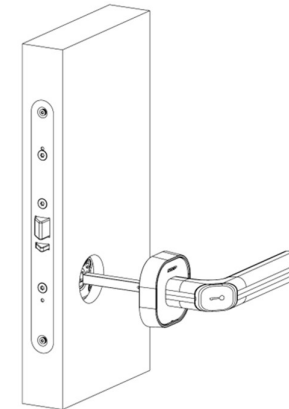

3.

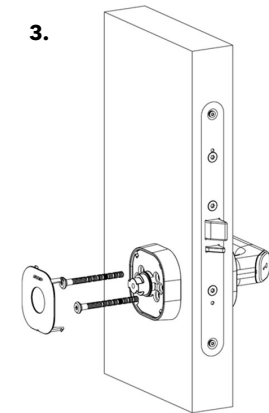

4.

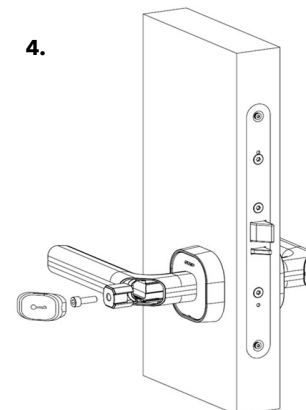

5.

